

Super-Rail Eco BW est un dispositif sur platine pour ouvrage d'art.

Niveau de retenue : H2

Largeur de fonctionnement : W4 (1,3m)

Déflexion dynamique : D= 1m

ASI : A

La Super-Rail Eco BW est constituée d'une lisse supérieure pour éviter le basculement des véhicules lourds et d'une lisse inférieure dédiée aux véhicules légers.

Longueur testée: 60m en niveau H2.

Marquage CE n° 0051 - CPR - 2010

Raccordements possibles sur:

- Super-rail Eco (H2-W4-B)

Caractéristiques:

- Support C125 sur platines en acier S235 JR; Ht= 790mm
- Elément de glissement profil AD en acier S235 JR
- Poids / ml : 45,5 kg
- Entraxe support : 1.33 m

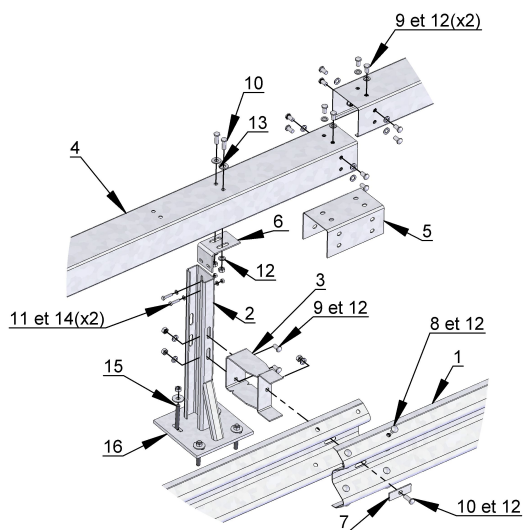
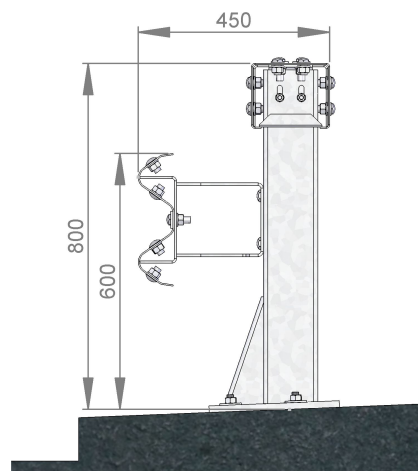

SOLOSTEEL

2019 - Photos et schémas non contractuels - Version du 05/12/2019

